

ワンダーガン W301-ES-22 (ホースジョイント部なし) 仕様書

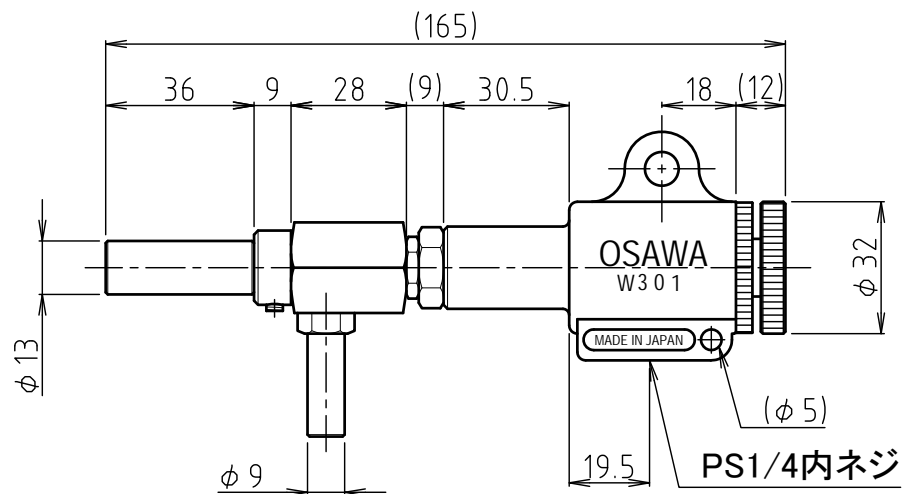
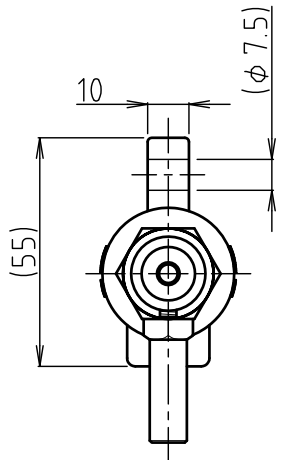
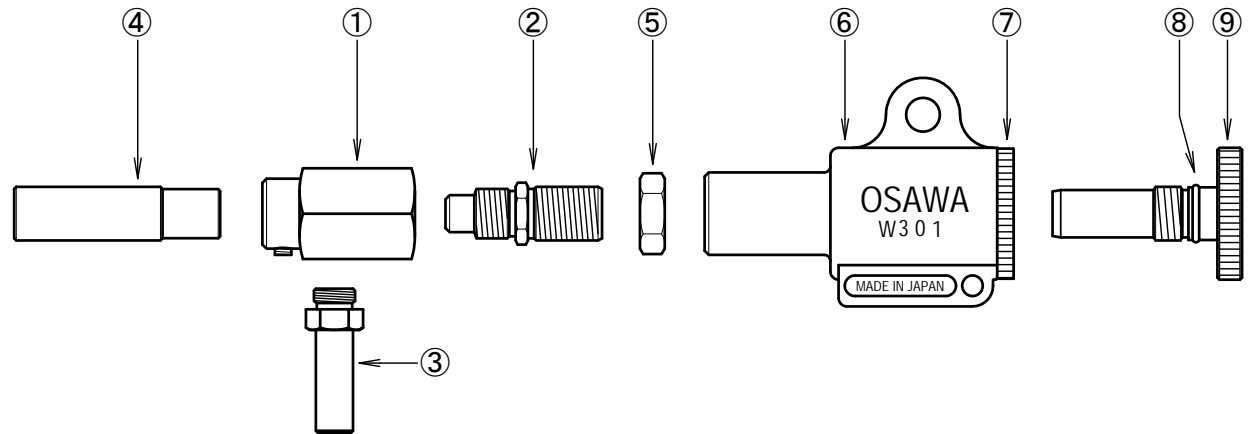

①～⑤でユニットASSYになります。

⑨	エアー調整ノブ	アルミ
⑧	Oリング	NBR S-10
⑦	セットコラム	アルミ
⑥	ガン本体	アルミ合金・ADC-12
⑤	ロックナット	真鍮 (クロームメッキ)
④	噴射ノズル	鉄・SK4 (焼入)
③	サクションノズル	ステンレス・SUS304
②	エアー噴射ノズル	ステンレス・SUS304
①	ユニット本体のみ	ステンレス・SUS304
品名		仕様・材質・摘要
納入先	御中	製番
		台数
		発行
		年月日
	写図	図名
	製図	担当者
	担当	機名
	検図	承認
変更	改訂・理由	年月日記名
図		製図
歴	SI-97059-1→SI-10076-1	2020年09月01日
		尺
		番
		SI-10076-2