

ワンダーガン W301-Ⅱ(ホースジョイント部なし) 仕様書

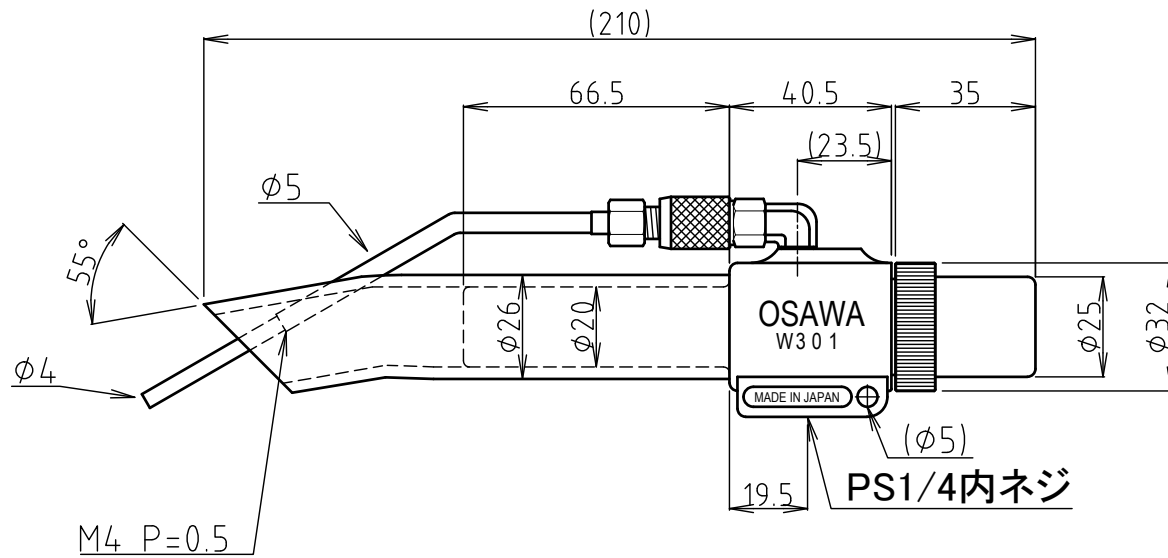
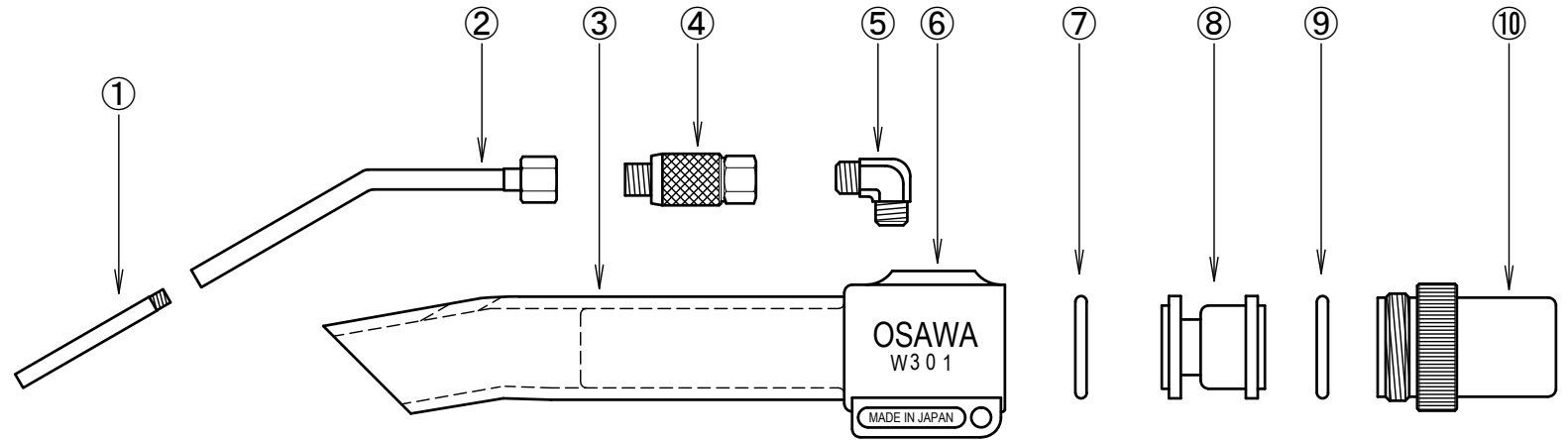

⑩	セットコラム	アルミ (アルマイトメッキ)								
⑨	リング	NBR P-22								
⑧	サクシヨンノズル	アルミ								
⑦	リング	NBR P-22								
⑥	ガン本体	アルミ合金・ADC-12								
⑤	噴射ノズル用エルボ	真鍮 (ユニクロメッキ)								
④	噴射エア調整バルブ	真鍮 (ユニクロメッキ)								
③	吸入用透明ノズル	透明エンビ								
②	エア噴射ノズル	真鍮 (ユニクロメッキ)								
①	エア噴射先ノズル	真鍮 (クロムメッキ)								
	品名	仕様・材質・摘要								
納入先		御中	製番	台数	発行					
			写図	図名	月日					
			製図	機名						
			担当	機名						
図	改訂・理由	年月日記	承認	機名	機名					
図			製図	機名	機名					
歴	SI-10056-1→SI-10073-1→SI-10073-2	2013年06月24日	製図	機名	機名	尺	度	図	番	SI-10073-3