

ワンダーガン YW501-L 仕様書  
YW501-LG

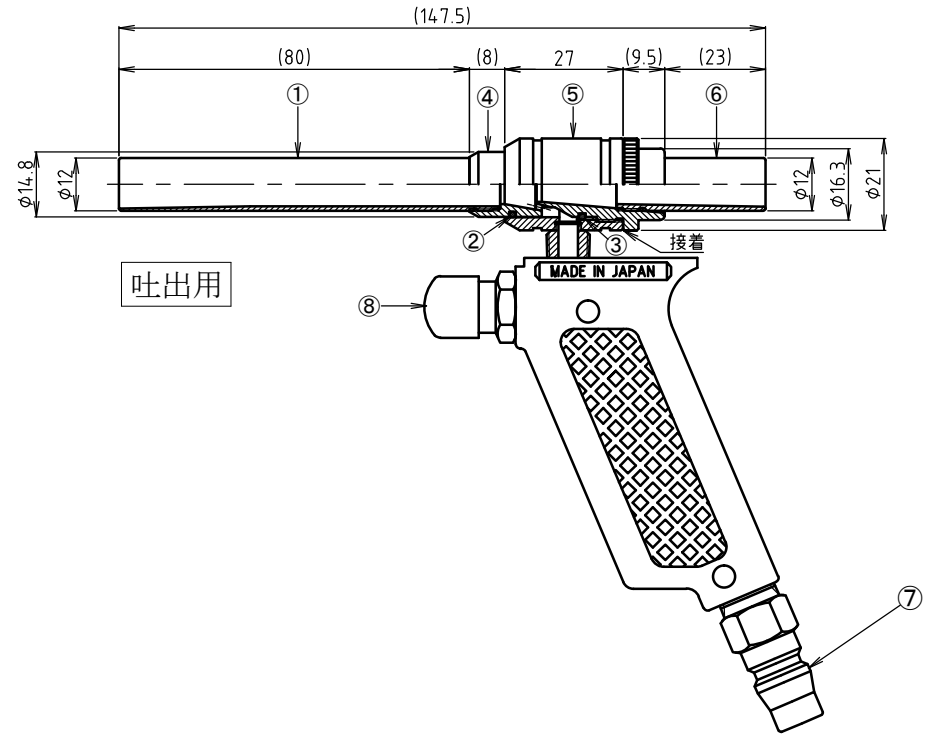

吐出用

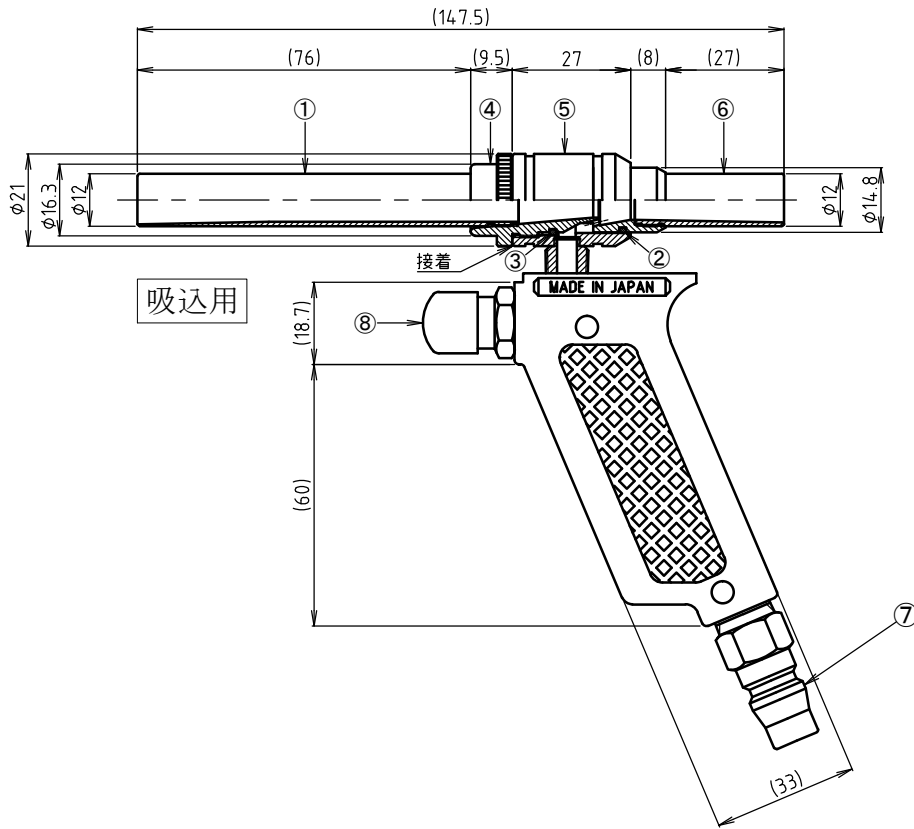

吸込用

YW501-L・YW501-LGには、**吸込用** **吐出用** があります。  
**吸込用** 又は、**吐出用** とご指定下さい。

⑧	エアバルブ	真鍮(クロムメッキ)
⑦	エアカプラ	鉄 20PMタイプ (クロムメッキ)
⑥	ノズル(S)	真鍮(クロメートメッキ)
⑤	スリーブ	真鍮(クロメートメッキ)
④	ボディ	真鍮(クロメートメッキ) 最小内径φ8
③	Oリング	NBR S-12.5 1ヶ
②	Oリング	NBR S-11.2 1ヶ
①	ノズル(L)	真鍮(クロメートメッキ)
	ノズルオリフィス	YW501-L φ1.3×3穴 YW501-LG φ1.3×6穴
	重量	240g
品名		仕様・材質・摘要

納入先	御中		製番	台数	発行	月 日
		写図	図名		○	
		製図	機名			
		担当	機名			
		検図	機名			
符号	箇所	改訂・理由	年月日	記名	承認	個人名
図			製図	尺度	図番	
歴	SI-97055→SI-97055-1→SI-97055-2		2024年12月12日	尺度	SI-97055-3	